

Государственное бюджетное профессиональное образовательное учреждение
Республики Марий Эл
«Марийский политехнический техникум»

**«РАБОЧАЯ ТЕТРАДЬ ПО УЧЕБНОЙ ПРАКТИКЕ
ПМ.01 «ВЫПОЛНЕНИЕ РАБОТ ПО ОБРАБОТКЕ ШВЕЙНЫХ
ИЗДЕЛИЙ».**

по профессии 19601 «Швея»

г. Йошкар-Ола
2022

Организация: Государственное бюджетное профессиональное образовательное учреждение Республики Марий Эл «Марийский политехнический техникум»

Разработчик:

Шулупова Наталия Николаевна, мастер производственного обучения государственного бюджетного профессионального образовательного учреждения Республики Марий Эл «Марийский политехнический техникум»

Данная рабочая тетрадь разработана в качестве дополнительного пособия по изучению профессионального модуля 01. «Выполнение работ по обработке швейных изделий» по профессии 19601 «Швея». Рабочая тетрадь составлена в соответствии с темами рабочей учебной программы курса. Предназначена для использования обучающимися как на учебных занятиях, так и при выполнении самостоятельных работ во внеучебное время.

Рекомендована цикловой методической комиссией педагогов отделения обучающихся с ОВЗ Государственного бюджетного профессионального образовательного учреждения Республики Марий Эл «Марийский политехнический техникум»

Протокол заседания цикловой методической комиссии

№ _____ от «_____» _____ 20 г.

Мастер производственного обучения _____

Содержание:

1. Аннотация..... -	4
. Введение.....	4
Основная часть.....	6
Список литературы.....	40
Заключение.....	41

Введение

Рабочая тетрадь предназначена для оказания помощи обучающимся в освоении программы учебной практики УП. 01 по ПМ.01 «Выполнение работ по обработке текстильных изделий по профессии 19601 «Швея» для лиц с ограниченными возможностями здоровья и инвалидов.

Задания направлены на формирование готовности обучающегося к выполнению видов профессиональной деятельности по подготовке и организации технологических процессов на швейном производстве и освоение профессиональных компетенций. В пособии представлены разнообразные задания по темам: Ручные работы. Машинные работы. Влажная тепловая обработка

Все задания выполняются непосредственно в тетради. Выполнение тестовых записей сведено до минимума, что позволит эффективнее использовать время занятия для более полного изучения курса.

Такие задания, как описание внешнего вида изделий, установление последовательности обработки узлов, решение криптограмм, в целях экономии учебного времени целесообразно выполнять дома.

Работа с тетрадью способствует активизации мыслительной деятельности обучающихся, развитию навыков работы со схемами обработки одежды, что в конечном итоге должно сказаться на качестве профессиональной подготовки.

Тема 1. Ручные работы

Организация рабочего места. Безопасные условия труда при выполнении ручных работ

Организация рабочего места

Задание № 1.

Заполнить таблицу

	Оснащение рабочего места	Рисунок
1		
2		
3		
4		
5		
6		

Безопасные условия труда для выполнения ручных работ

1. Надеть спецодежду, волосы убрать под косынку.
2. Проверить свое рабочее место, убрать все лишнее.
3. Стул подобрать по росту.
4. Иголки и булавки хранить в игольницах или на магните.
5. Не работать с ржавыми иглками и булавками.
6. Не брать иглки и булавки в рот, не вкалывать в одежду, не оставлять на столе.
7. Шить с наперстком. Его подобрать по размеру пальца.
8. Ножницы лежат на столе закрытыми, острыми концами от себя.
9. Ножницы передавать кольцами вперед.
10. Длина нити 60-70 см.
11. Расстояние от глаз работающего до изделия – 25-30 см.
12. Инструменты не разбрасывать по столу.
13. В классе есть аптечка с перевязывающими средствами.
14. При травме – сообщить учителю.
15. В конце работы убрать свое рабочее место, мастерскую, снять спецодежду, вымыть руки.

Задание №2.

Вместо многоточий впишите пропущенные слова:

- а) Правильная организация рабочего места способствует повышению труда и обеспечению высокого..... продукции.
- б) Расстояние от глаз работающего до изделия должно быть равно..... см.
- в) Наперстки бывают с доньшком и без. Наперстки с доньшком рекомендуют при изготовлении изделий из..... тканей, без доньшка рекомендуют при изготовлении изделий из..... тканей.
- г) Чем вызвана необходимость убирать волосы под косынку при ручных работах?__

- д) Как правильно передавать ножницы? _____
- е) Почему при ручных работах используется винтовой стул?

Работа дома:

Допишите предложение: правильная посадка за рабочим столом влияет на _____ человека.

Как правильная организация рабочего места влияет на производительность труда и качества работы? _____

Технические условия на выполнение ручных работ. 1. Нанесение меловых

линий на изделие выполняют при помощи линейк или вспомогательных лекал.

2. Концы надсечек и разрезов не должны доходить до строчек на 0.1-0.2 см.

3. Все счёточные строчки выполняют на расстоянии 0.1 см от намеченной линии в сторону среза детали.

4. Копировальные строчки прокладывают строго по намеченным линиям нитками контрастного цвета. Если детали дублируются, то копировальные строчки прокладывают после дублирования.

5. Копировальные строчки удаляют после сметывания деталей.

6. Номера ниток и толщину игл подбирают в соответствии с характером работ и толщиной ткани.

7. Длину стежков выбирают с учетом свойства ткани и характером операции.

8. Сметывание деталей выполняют, когда стачивание без сметывания затруднено.

9. Чтобы ускорить сметывание и улучшить качество выполняемой операции предварительно скалывают булавками складки, вытачки, боковые и плечевые срезы, срезы рукавов и т.д.

10. Концы счёточных строчек закрепляют 1-2 обратными стежками.

11. Для удаления ниток сметывания необходимо разрезать их ножницами через каждые 10-15 см, а затем вытянуть их из ткани.

12. При выполнении ручных стежков постоянного назначения применяют нитки, совпадающие по цвету с основным материалом.

13. Отделку пришивают нитками в цвет отделки

14. Пуговицы со сквозными отверстиями пришивают нитками в цвет пуговиц, пуговицы со стойкой - нитками в цвет основной ткани.



Задание 1



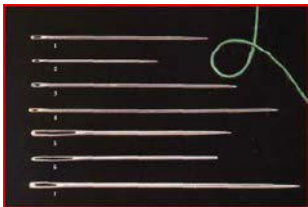

1. Нанесение меловых линий на изделие выполняют при помощи или вспомогательных лекал.
2. Концы надсечек и разрезов не должны доходить дона 0.1-0.2 см.
3. Все сметочные строчки выполняют на расстоянии 0.1см от намеченной линии в сторону среза.....
4. Копировальные строчки прокладываются строго по намеченным линиям нитками контрастного цвета. Если детали дублируются, то копировальные строчки прокладываются после
5. Копировальные строчки удаляют после деталей.
6. Номера ниток и толщину игл подбирают в соответствии с характером работ иткани.
7. Длину стежков выбирают с учетом свойства..... и характером операции.
8. Сметывание деталей выполняют, когдабез сметывания затруднено.
9. Чтобы ускорить сметывание и улучшить качество выполняемой операции предварительнобулавками складки, вытачки, боковые и плечевые срезы, срезы рукавов и т.д.
10. Концы сметочных строчек закрепляютстежками.
11. Для удаления ниток сметывания необходимо разрезать их ножницами через каждые , а затем вытянуть их из ткани.
12. При выполнении ручных стежков постоянного назначения применяют нитки, совпадающие по с основным материалом.
13. Отделку пришивают нитками в отделки
14. Пуговицы со сквозными отверстиями пришивают нитками в цвет....., пуговицы со стойкой - нитками в цвет основной ткани.

Инструменты и приспособления для ручных работ

Инструменты: ручные иглы, наперсток, ножницы, сантиметровая линейка. Приспособления: манекен, лекала, кольцо с ножом, колышек, булавки, мел.

Задание № 1. Заполните таблицу, вписав наименование инструментов и приспособлений и их назначение.

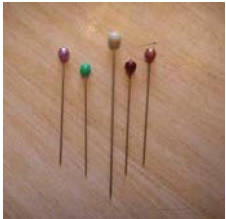
Рисунок	Наименование инструментов и приспособлений	Назначение
		
		

Задание № 2.

Установите соответствие между колонками, поставив вместо многоточия соответствующие буквы:

Инструменты и приспособления	Наименование	
1. Инструменты	а) ручные иглы	ж) булавки
2. Приспособления	б) стол	з) ножницы
3. Оснащение рабочего места	в) манекен	и) винтовой стул
	г) колышек	к) наперсток
	д) сантиметровая лента	л) лекала
	е) подставка для ног	м) мел

Ответ: 1-

2 -.....

3 -

Задание № 3.

Инструменты и приспособления для ручных работ. Ручные стежки и строчки.

1. Как называется расстояние от края детали до строчки?

2. Укажите в сантиметрах рекомендуемое расстояние от глаз работающего до строчки: _____

3. Какой вид наперстка используют при изготовлении изделий из легких тканей?

4. Для чего предназначен колышек? _____

5. Что называют строчкой? _____

6. Из предложенного перечня выберите стежки постоянного назначения и обведите их кружком:

а) копировальные б) стегальные

в) косые подшивочные г) стачные

д) прямые сметочные е) петельные

ж) косые сметочные

7. Какого цвета нитки следует подобрать для пришивания пуговиц с отверстиями?



8.. С какой стороны располагают деталь, из которой выполняют посадку?

9. Какие стежки выполняют слева направо?

10. Какой должна быть толщина меловой линии при выполнении ручных работ?

11. Как правильно удалить строчки временного назначения?

12. Для чего предназначен резец? _____

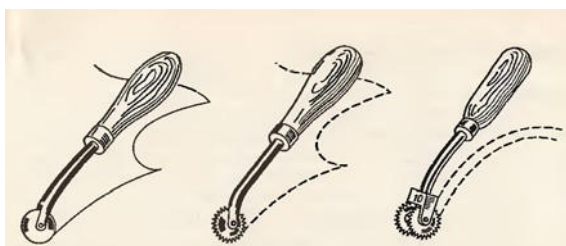

13. Назовите основные виды прямых стежков: _____

Элементы ниточных соединений.

Классификация ручных стежков и строчек

Задание № 1

Установите соответствие между колонками, поставив вместо многоточия соответствующую букву:

Элементы ниточного соединения	Определение
1. Стежок	а) расстояние от среза детали до строчки
2. Строчка	б) расстояние между двумя проколами иглы
3. Шов	в) последовательный ряд стежков
4. Ширина шва	г) соединение двух или нескольких деталей при помощи стежков

Ответ: 1-

2 -.....

3 -

4 -.....

Задание № 2.

Вместо многоточия впишите пропущенные слова:

- а) Частоту стежков определяют.....
б) Ручные стежки по своему строению и назначению подразделяются на: 1-
..... 4 -
2 - 5 -
3 - 6 -
в) Какой стежок выполняют слева направо.....

Задание № 3.

Установите соответствие между колонками, проставив вместо многоточия соответствующую букву:

Термин	Определение
1. Сметывание	а) Соединение фурнитуры и деталей отделки с основной деталью
2. Заметывание	б) Закрепление подогнутого края детали
3. Вметывание	в) Соединение двух деталей примерно равных по величине
4. Пришивание	г) Соединение двух деталей по вогнутым и выпуклым линиям
5. Подшивание	д) Закрепление обтачанного и выметанного края детали
6. Наметывание	е) Обработка срезов РСПН для предохранения их от осыпания
7. Приметывание	ж) Закрепление обтачанного края детали РСВН с образованием канта
8. Вспушивание	з) Прикрепление подогнутого края детали РСПН не заметными с лицевой стороны.
9. Обметывание	и) Соединение мелкой детали с крупной или не основной с основной РСВН
10. Выметывание	к) Соединение двух деталей, наложенных одна на другую

- Ответ: 1- 6 -
2 - 7 -
3 - 8 -
4 - 9 -
5 - 10 -

Классификация ручных стежков

Задание № 1

1. Какие преимущества косых стежков перед прямыми? _____

2. Какие стежки (прямые или косые) эффективнее при наметывание подкладки клапана на основную деталь клапана?

3. Какой длины стежок Вы рекомендуете для сметывания деталей из:
1. смесовой ткани? _____
2. шелковой ткани? _____

Задание № 2.

1. От чего зависит высота петли копировального стежка? _____

2. Нитками в цвет ткани или контрастными целесообразно выполнить ручные стежки временного назначения? И почему? _____
3. Какие стежки выполняют слева направо? _____
4. Как правильно удалить строчки временного назначения? _____
5. Назовите основные виды прямых стежков: _____
6. Приведите названия ручных стежков и строчек, представленных на рисунках деталей и узлов:

Задание № 3.

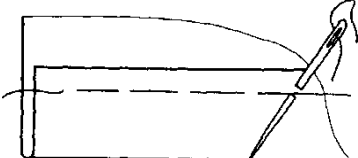
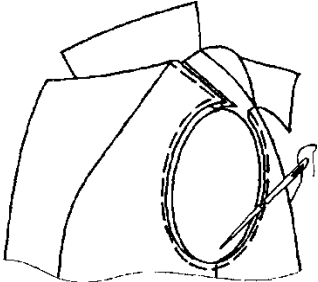
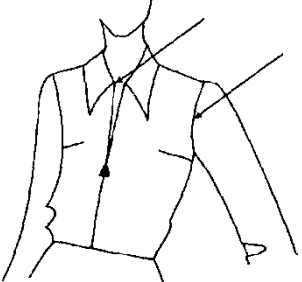
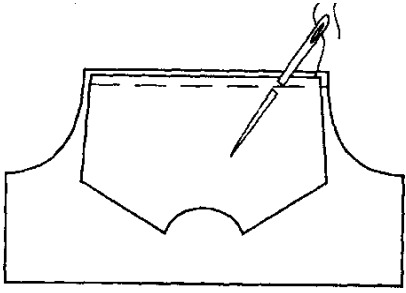
рисунок	а 	б 
Название: • стежка; • строчки		
	в 	г 
Название: • стежка; • строчки		

Домашняя работа: выполнить таблицу «Характеристики ручных стежков и строчек» (учебник Силаева М. стр.11-20)

Стежки	Применение	Технологические параметры	Рисунок
---------------	-------------------	--------------------------------------	----------------

Терминология ручных и машинных работ.

Ручные работы	Машинные работы
Смётывание временное соединение двух деталей, примерно одинаковых по величине, сложенных лицевыми сторонами внутрь. (Боковые, плечевые швы).	Стачивание постоянное соединение двух деталей, примерно одинаковых по величине, сложенных лицевыми сторонами внутрь. (Боковые, плечевые швы).
Намётывание временное соединение двух деталей, наложенная одна на другую, лицевыми сторонами вверх. (Карман).	Настрачивание постоянное соединение двух деталей, наложенная одна на другую, лицевыми сторонами вверх. (Карман).
Вымётывание временное закрепление обтаченных и вывернутых краёв деталей для сохранения формы. (Края воротника, пояса, клапана).	Обтачивание постоянное соединение двух деталей таким образом, чтобы после вывёртывания шов находился внутри. (Воротник, пояс, клапан).
Замётывание временное закрепление подогнутых краёв детали. (Низ изделий, рукавов.)	Застрачивание закрепление подогнутых краёв детали машинной строчкой. (Низ изделий, рукавов.)
Примётывание временное соединение мелких деталей с более крупными. (Кокетка с основным изделием).	Притачивание постоянное соединение мелких деталей с более крупными. (Кокетка с основным изделием).
Вмётывание временное соединение двух деталей по овальному контуру. (Рукав в пройму, воротник в горловину).	Втачивание постоянное соединение двух деталей по овальному контуру. (Рукав в пройму, воротник в горловину).
Обмётывание постоянное закрепление среза детали от осыпания. (Петли, срезы).	Обмётывание постоянное закрепление среза детали от осыпания. (Петли, срезы).
Пришивание постоянное прикрепление фурнитуры с основной деталью. (Пуговицы, кнопки, крючки).	Пришивание постоянное прикрепление фурнитуры с основной деталью. (Пуговицы, кнопки, крючки).
Выстёгивание соединение двух или более деталей, наложенных друг на друга, потайными или сквозными стежками для придания упругости или для отделки. (Одеяло, пальто, подкладка).	Выстёгивание соединение двух или более деталей, наложенных друг на друга, потайными или сквозными стежками для придания упругости или для отделки. (Одеяло, пальто, подкладка).
Подшивание постоянное прикрепление подогнутого края детали потайными стежками. (Низ изделия, низ рукава).	Растрачивание закрепление отделочными строчками припусков стачного и разутюженного шва. (Рельефы, боковые и плечевые швы.)
	Прокладывание строчки прокладывание отделочной строчки по краю детали.

Задание № 4.

Какие соответствуют термины? Заполнить в таблицу

- | | |
|------------------|-----------------|
| а) приметывание; | б) сметывание; |
| в) выметывание; | г) наметывание; |
| л) впусшивание; | е) пришивание; |
| ж) вметывание; | з) подшивание; |
| и) обметывание; | к) заметывание; |
| л) разметывание; | н) выстегивание |

виды работы	термины
1 — временное закрепление подогнутого края детали;	
2 — временное соединение мелкой детали с крупной;	
3 — закрепление подогнутого края детали стежками постоянного назначения;	
4 — временное соединение двух деталей по овалному контуру;	
5 — соединение фурнитуры с основной деталью стежками постоянного назначения	
6 — предохранение срезов от осыпания строчкой постоянного назначения;	
7 — скрепление двух деталей друг с другом разметочными стежками;	
8 — временное соединение двух деталей, примерно равных по величине;	
9 — временное соединение двух деталей, наложенных одна на другую;	
10 — временное закрепление обтачанного и вывернутого края детали с образованием канта, рамки;	
11 — закрепление обтачанного и вывернутого края детали впусшными стежками	

Задание № 5.

Выберите правильный ответ и обведите его кружочком:

1. Временное соединение воротника с горловиной изделий:

- а) наметывание б) сметывание
в) приметывание г) вметывание

2. Временное соединение 2-х деталей примерно равных по величине: а) наметывание

- б) сметывание
в) приметывание г) вметывание

3. Ниточное временное присоединение мелкой детали к более крупной или не основной к основной:

- а) сметывание

- б) приметывание в) вметывание
- г) заметывание

4. Ниточное временное соединение воротника с горловиной изделия: а) вметывание
б) приметывание в) наметывание г) заметывание

5. Ниточное закрепление среза детали или краев прорези стежками постоянного назначения с целью предохранения от осыпания:
а) выметывание б) обметывание в) сметывание
г) приметывание

6. Временное ниточное закрепление подогнутого края детали (изделия) а) приметывание
б) сметывание в) заметывание г) вметывание

7. Раскладывание припусков швов или складок на две стороны и закрепление их стежками временного назначения:
а) приметывание б) наметывание в) вметывание
г) разметывание

8. Временное закрепление подогнутого края низа юбки:
а) приметывание б) заметывание в) вметывание
г) наметывание

9. Временное соединение двух деталей, наложенных одна на другую: а) вметывание
б) пришивание в) наметывание г) разметывание

Характеристика стежков постоянного назначения

Задание № 1. (Вспушные)

1. Какие свойства на Ваш взгляд у «стачного стежка» положительные качества, а какие отрицательные, по отношению машинной строчки? _____

2. В каких случаях применяются стачные стежки? _____

3. Для каких тканей эффективны вспушные стежки? _____

4. Какое ещё назначение могут найти эти стежки? _____

5. По какой причине в настоящее время стёгальные стежки почти не применяются?

6. Какие свойства на Ваш взгляд у него положительные, а какие отрицательные, по отношению машинной строки?

Задание № 2. (Пришивание фурнитуры)

1. А если пуговица с отверстиями пришивается только в качестве отделки, то ее пришивают настойке или в плотную к ткани?
2. Чему должна быть равна высота «ножки» при пришивании пуговиц?

Задание № 3. Терминология ручных работ

1. Вставьте пропущенное слово:
«корень слов – терминов ручных работ «мет», в основном, обозначает работы _____ назначения».

2. Заполнить строки терминами ручных работ.

3. Почему строчка сметывания должна располагаться на намеченной линии, а не 0,1 – 0,15 см. от нее???

4. Какой длины стежки вы рекомендуете для сметывания боковых швов женской блузки и сметывание рукавов в той же блузке и почему?

Ручные работы

Найти в таблице термины (слова могут изгибаться только под прямым углом).

с	т	н	ё	р	с	т	н	е	й	к	а	к	а	м	е	к	е	н	з
к	е	а	п	н	и	о	и	н	о	ж	н	н	к	а	н	н	р	к	а
о	ж	а	а	к	т	к	л	у	ы	ц	и	о	п	я	д	и	е	п	к
и	г	л	б	у	л	а	в	з	с	т	р	о	п	л	е	т	е	в	а
р	е	л	е	к	а	л	к	е	м	а	к	ч	е	т	т	л	е	д	е
е	з	ш	о	в	с	о	а	л	е	л	у	к	а	н	а	ь	т	а	в
ц	к	о	п	и	м	е	т	о	к	ш	т	о	в	и	л	р	а	с	п
н	а	в	о	р	а	в	ы	н	и	т	к	р	ю	е	ь	в	ы	р	а
и	е	д	ш	а	н	и	е	ь	ц	и	к	о	ч	т	к	а	л	ь	д
л	п	о	и	в	и	е	о	л	а	н	п	о	в	а	а	т	е	р	ы
и	н	и	я	а	н	и	г	м	а	г	у	г	и	ц	н	ь	а	к	

Стежок, игла, напёрсток, нитка, булавка, линейка, резец, лекало, ножницы, узелок, шов, строчка, мел, сметывание, копирование, линия, подшивание, игольница, магнит, штукование,

кнопка, крючок, пуговица, петля, манекен, ткань, деталь, закрепка, нитевдеватель, распариватель, дырка.

Ручные работы

Найти в таблице термины (слова могут изгибаться только под прямым углом в разных направлениях).

Пришивание, замётывание, штокование, фурнитура, стежок, строчка, деталь, подшивание, иголка, нитки, пуговица, напёрсток, булавка, лекало, вметывание, петля, игольница, резец, материал, рез, обметывание, кольшечек, швея, шов, крючок, распарыватель, мел, копирование, пройма, рукав, крой, изделие.

п	е	и	н	а	ш	к	о	н	и	а	н	а	т	о	к	а	в	к	а
р	и	ш	и	в	т	у	в	а	е	к	л	п	с	б	у	л	и	а	л
ч	о	р	т	с	з	а	м	ф	и	г	о	ё	р	н	и	е	р	р	с
к	а	е	д	т	с	е	ё	у	н	и	т	к	и	а	р	м	е	е	з
л	а	т	к	е	н	и	т	р	в	м	ё	т	ы	в	е	а	т	о	б
ь	п	о	о	ж	а	в	ы	н	о	ж	н	и	ц	ы	з	е	ц	ё	м
л	е	д	ш	и	в	а	п	и	н	и	г	о	л	ь	а	в	ы	т	к
ш	к	а	л	е	и	н	е	т	у	р	а	ц	и	н	н	и	е	к	о
в	е	я	о	ш	я	л	т	о	в	и	к	а	о	к	р	у	к	е	л
к	о	п	и	о	в	п	у	г	а	ц	р	ю	ч	о	к	в	а	ш	ы
а	в	о	р	о	й	м	а	к	р	о	й	а	т	е	л	ь	м	е	л
н	и	е	п	р	р	а	с	п	а	р	ы	в	и	з	д	е	л	и	е

Тест «Ручные работы»

1. Как называется операция постоянного закрепления подогнутого края?
 1. Обметывание
 2. Стачивание
 3. Заметывание
 4. Подшивание
 5. Вметывание
2. Как называется операция постоянного закрепления подогнутого края?
 1. Обметывание
 2. Стачивание
 3. Заметывание
 4. Подшивание
 5. Вметывание
3. Как называется операция временного закрепления обтачанного края?
 1. Вметывание
 2. Сметывание
 3. Обметывание
 4. Выметывание
 5. Заметывание
4. Как называется операция постоянного соединения двух деталей так, чтобы при вывертывании шов оказался внутри?
 1. Стачивание
 2. Выметывание
 3. Притачивание
 4. Обтачивание
 5. Настрочивание
5. Как называется операция временного соединения воротника с горловиной?
 1. Приметывание
 2. Стачивание
 3. Вметывание
 4. Втачивание

5. Притачивание
6. Как называется операция постоянного соединения воротника с горловиной?
 1. Приметывание.
 2. Стачивание
 3. Вметывание
 4. Втачивание
 5. Притачивание
7. Как называется операция временного соединения накладного кармана с деталью?
 1. Приметывание
 2. Наметывание
 3. Притачивание
 4. Настрачивание
 5. Застрачивание
8. Как называется операция постоянного соединения накладного кармана с деталью?
 1. Приметывание
 2. Наметывание
 3. Притачивание
 4. Настрачивание
 5. Застрачивание
9. Как называется операция ВТО для уменьшения толщины шва, края детали?
 1. Заутюживание
 2. Разутюживание
 3. Приутюживание
 4. Отпаривание
 5. Отутюживание
10. Как называется операция ВТО для принудительной усадки материала перед раскроем?
 1. Пропаривание
 2. Отпаривание
 3. Дублирование
 4. Декатирование
 5. Проутюживание
11. Как называется операция ВТО для увеличения отдельных участков детали?
 1. Приутюживание
 2. Заутюживание
 3. Сутюживание
 4. Разутюживание
 5. Оттягивание
12. Как называется операция ВТО для уменьшения отдельных участков Детали?
 1. Приутюживание
 2. Заутюживание
 3. Сутюживание
 4. Разутюживание
 5. Оттягивание

Тест «Ручные работы»

1. Временное соединение двух равных деталей это: а) приметывание
б) пришиваниев) штокование г) сметывание
2. Соединение фурнитуры с изделием это: а) заметывание
б) подшивание

в) пришивание г) приметывание

3. Временное закрепление подогнутого края детали это: а) приметывание
б) заметывание в) сметывание г) выметывание

4. Постоянное закрепление подогнутого края детали это: а) пришивание
б) подшивание в) штукование г) сметывание

5. Ниточное закрепление среза детали от осыпания это: а) приметывание
б) заметывание в) обметывание г) выметывание

6. Временное соединение двух деталей по овалному контуру это: а) выметывание
б) приметывание в) вметывание
г) заметывание

Тест

«Ручные работы»

1. Временное соединение маленькой детали с большой это: а) сметывание
б) приметывание в) заметывание г) выметывание

2. Постоянное закрепление подогнутого края детали это: а) пришивание
б) подшивание в) штукование г) копирование

3. Перенос линий с одной детали на другую это: а) штукование
б) пришивание в) копирование г) приметывание

4. Временное соединение равных по величине деталей это: а) приметывание
б) заметывание в) сметывание г) выметывание

5. Временное закрепление обтачанного и вывернутого края детали это:

- а) приметывание б) заметывание в) вметывание
- г) выметывание

6. Соединение фурнитуры с изделием это: а) пришивание
б) штукование в) копирование г) подшивание

Тема 2. «Машинные работы»

«Организация рабочего места для машинных работ»

Рабочее место швеи состоит:

- стол с головкой швейной машиной
- винтовой стул
- лампа местного освещения
- бабинодержатель

Обрабатываемое изделие должно находиться на 30 – 40 см от глаз работающего; локти – на одном уровне с крышкой стола; обе ноги работающего находятся на педали.

«Терминология машинных швов»

Задание 1

вставьте пропущенное слово:

«Детали изделия лежат по обе стороны от в _____ швах»;
(соединительных или краевых).

Задание 2

1. Выберите правильный ответ и обведите его кружочком:

Запошивочный шов относится: а) к соединительным
б) к краевым
в) к отделочным
г) к краевым и отделочным одновременно

Двойной шов относится: а) к краевым
б) к соединительным в) к отделочным
г) к краевым и отделочным одновременно

Обтачной шов относится: а) к соединительным б) к краевым
в) к отделочным
г) к соединительным и отделочным

Для обработки низа изделия можно использовать: а) краевые швы
б) соединительные швы в) отделочные швы
г) соединительные и отделочные швы

Окантовочный шов относится: а) к соединительным
б) к отделочным в) к краевым
г) к соединительным и отделочным

Расстрочной шов относится: а) к соединительным
б) к краевым
в) к отделочным
г) к краевым и отделочным

Части подборта соединяются:
а) стачным швом в разутюжку б) стачным швом в заутюжку в) накладным швом
г) обтачным швом

Стачной шов в разутюжку относится: а) к краевым
б) к отделочным
в) к соединительным
г) к краевым и отделочным одновременно

Обтачной шов в кант относится: а) к соединительным
б) к краевым
в) к отделочным
г) к соединительным и отделочным одновременно

Задание 3

1. Какие швы применяют при обработке краев бортов и клапанов?

2. Какая деталь кладется на платформу машины снизу при стачивании деталей из тканей разной толщины?

3. Какие по волокнистому составу нитки используют для прокладывания отделочных строчек в изделиях из шерстяных и шелковых тканей?

4. Какова величина захода строчек друг на друга при прокладывании их по замкнутым линиям?

Задание 4

1. Определите вид шва, выпадающий из предложенной группы: а) шов взамок;
б) обтачной в кант;
в) стачной взаутюжку;
г) настрочной с закрытым срезом

2. Какие швы применяют для соединения боковых и плечевых срезов деталей изделия?

3. На каких изображениях показаны краевые швы, напишите название швов?

Заполнить таблицу

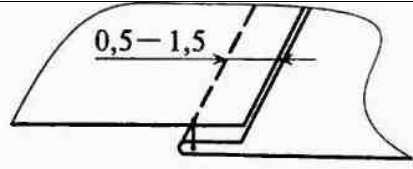
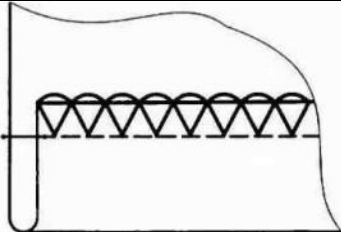
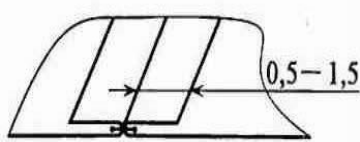
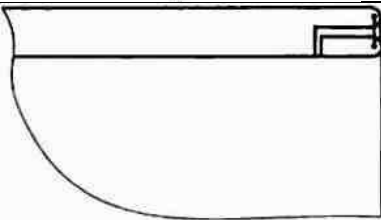
	а	
	б	
	в	
	г	

Задание 5

1. Какая деталь кладется на платформу машины снизу при стачивании деталей с прямым и косым срезами?

2. Какого цвета нитки следует подобрать для выполнения внутренних машинных строчек?

3. Каким швом обрабатывают низ изделия из тонкой хлопчатобумажной ткани?

4. Какова длина закрепки на стачивающей машине в конце строчки?

5. Соединение двух деталей по краю с последующим вывертыванием их на лицевую сторону называется?

6. Закончите предложение, выберите правильный вариант ответа:

При стачивании деталей из основной и подкладочной тканей сверху располагают детали из

а) подкладочной ткани; б) основной ткани;

в) любой ткани

7. На каком расстоянии и в какую сторону от строчки сметывания стачивают детали?

предложение пропущенные значения:

При выполнении двойного шва первую строчку прокладывают на расстоянии _____ мм от срезов, затем детали вывертывают на лицевую сторону и прокладывают вторую строчку на расстоянии _____ мм от края.

8. Вставьте в

Задание 6

Назовите виды работ:

1 — постоянное соединение двух деталей по овалному контуру;

2 — постоянное соединение двух деталей, примерно равных по величине, по совмещенным краям;

3 — закрепление подогнутых краев детали или изделия машинной строчкой;

4 — постоянное соединение двух или нескольких разных по величине деталей;

5 — соединение двух деталей по краю с последующим вывертыванием их на лицевую сторону; б — постоянное закрепление заутюженных срезов шва строчкой или соединение двух деталей, наложенных одна на другую, лицевыми сторонами вверх;

7 — закрепление отделочными строчками припусков стачанного и разутюженного швов;

8 — обработка срезов деталей или швов полоской материала или тесьмой для отделки края или предохранения от осыпания;

соответствуют термины:

а) стачивание; б) обтачивание;

в) окантовывание; г) втачивание;

д) растрачивание; е) застрачивание; ж) притачивание; з) настрачивание

1 - _____

2 - _____

3 - _____

4 - _____

5 - _____

6 - _____

7 - _____

8 - _____

Задание 7.

Выберите правильный ответ и обведите его кружочком:

Соединение рукава с проймой изделия:

- а) притачивание б) стачивание
- в) обтачивание г) втачивание

Прокладывание машинных строчек на деталях для закрепления подогнутого края детали или изделия, складок, вытачек, защипов:

- а) обтачивание б) притачивание в) втачивание
- г) застрачивание

Прокладывание машинной строчки при наложении одной детали на другую для их соединения, закрепления припусков шва, складки, направленных в одну сторону:

- а) притачивание б) настрачивание в) расстрачивание г) стачивание

Соединение пояса с верхним срезом юбки:

- а) стачивание
- б) притачивание в) втачивание
- г) застрачивание

Ниточное соединение 2-х деталей по краям с последующим вывертыванием их на лицевую сторону:

- а) обтачивание б) притачивание в) втачивание
- г) настрачивание

«Классификация машинных швов»



Задание 1.

1. Какие соединительные швы использовались при изготовлении вашей одежды?

2. Выберите из предложенных параметров ширину расстрочного шва, если ширина отделочных

строчек равна 0,7 см.: 1. 0,7 см;

2. 1,0 см;

3. 1,5 см.

3. Определите порядок последовательности выполнения двойного шва:

– сложить детали изнаночными сторонами вовнутрь

– стачать срезы.

– проложить вторую строчку.

– вывернуть детали на лицевую сторону,

4. Какие применяются краевые швы при обработке ниже перечисленных узлов?

– при обработке воротника _____

– при обработке низа изделия _____

– при обработке горловины платья для девочки _____

5. Каким швом обрабатывают низ изделия из тонких хлопчатобумажных тканей? _____

6. Рельефные швы предназначены для _____

Задание 2.

Односторонние

Встречные

Бантовые

Последовательность выполнения односторонней складки

1. Наметить складки с изнаночной стороны изделия

2. Сметать по боковой линии 3. Стачать по линиям 2 и 3

4. Заутюжить складку

Задание 3.

1. Какова ширина меловой линии при наметке складки на деталь и почему?

2. Найдите в тексте учебника и законспектируйте ответ на вопрос:

Каков должен быть припуск при раскрое детали при односторонней, встречной и бантовой складок? _____

3. Какой корень в большинстве словах-терминах определяет использование машинных работ для постоянного соединения? Подчеркните этот корень в таблице.

Технические условия на выполнение машинных работ

5. Внутренние строчки выполняют нитками в цвет ткани верха.

2. Номера ниток, машинных игл и частота строчки должны соответствовать толщине ткани характеру выполняемых операций.
3. Концы всех внутренних строчек, выполняемых на стачивающей машине, закрепляют двойной обратной строчкой (закрепкой) длиной 0,7 – 1,0 см; на специальных машинах – длиной 1,5 – 2,0 см.
4. При прокладывание строчек по замкнутым контурам строчки в конце швов должны заходить одна на другую не менее чем на 2 – 2,5 см.
5. При соединение двух деталей, одна из которых с прямым срезом, а другая с косым, деталь с косым срезом необходимо положить снизу (на рейку двигателя ткани), а деталь с прямым срезом – сверху.
6. При соединении двух деталей из ткани разной толщины, вниз следует положить деталь из толстой ткани.
7. При соединении двух деталей с посадкой одной из них деталь, которую нужно посадить, следует положить вниз на рейку двигателя ткани.

Задание 1

1. Внутренние строчки выполняют нитками ткани верха.
2. Номера ниток, машинных игл и частота строчки должны соответствовать ткани и характеру выполняемых операций.
3. Концы всех внутренних строчек, выполняемых на стачивающей машине, закрепляют двойной обратной строчкой (.....) длиной 0,7 – 1,0 см; на специальных машинах – длиной 1,5 – 2,0 см.
4. При прокладывание строчек по замкнутым контурам строчки в конце швов должны заходить одна на другую не менее чем насм.
5. При соединении двух деталей, одна из которых с прямым срезом, а другая с косым, деталь с косым срезом необходимо положить.....(на рейку двигателя ткани), а деталь с прямым срезом – сверху.
6. При соединении двух деталей из ткани разной толщины, вниз следует положить деталь из ткани.
7. При соединении двух деталей с посадкой одной из них деталь, которую нужно посадить, следует положить вниз.... на рейку двигателя ткани.

Задание 2

1. Обоснуйте правильность утверждений:

– «деталь с косым срезом кладется снизу, а с прямым сверху»._____

2. «Деталь которую нужно посадить следует положить в низу»._____
-
-

3. Дополните предложение: «Все срезы открытых швов в готовом изделии должны быть _____».

Приспособление малой механизации

Использование приспособлений позволяет:

- Снизить затраты времени на выполнение операции;
- Повысить производительность труда;
- Улучшить качество продукции;

– Облегчить условия труда швеи.

Классификация приспособлений:

I. – Направляющие приспособления (для прокладывания параллельных строчек).

II. – Приспособления для подгибки среза.

III. – Приспособления для окантовывания.

Задание 1. На каких операциях по обработке юбки прямого силуэта необходимо использовать приспособлений:

1. _____
2. _____
3. _____

Задание 2. Повторить вопросы по теме: «Машинные работы».

Выберите правильный ответ и обведите его кружочком:

Запошивочный шов относится: а) к соединительным

- б) к краевым
- в) к отделочным
- г) к краевым и отделочным одновременно

Двойной шов относится: а) к краевым

- б) к соединительным в) к отделочным
- г) к краевым и отделочным одновременно

Обтачной шов относится: а) к соединительным

- б) к краевым
- в) к отделочным
- г) к соединительным и отделочным

Для обработки низа изделия можно использовать: а) краевые швы

- б) соединительные швы в) отделочные швы
- г) соединительные и отделочные швы

Окантовочный шов относится: а) к соединительным

- б) к отделочным в) к краевым
- г) к соединительным и отделочным

Расстрачной шов относится: а) к соединительным

- б) к краевым
- в) к отделочным
- г) к краевым и отделочным

Части подборта соединяются: а) стачным швом в разутюжку б) стачным швом в заутюжку в) накладным швом

- г) обтачным швом

Стачной шов в разутюжку относится: а) к краевым

- б) к отделочным
- в) к соединительным
- г) к краевым и отделочным одновременно

Обтачной шов в кант относится: а) к соединительным

- б) к краевым
- в) к отделочным
- г) к соединительным и отделочным одновременно

Задание 3. Какие швы применяют при обработке краев бортов и клапанов?

1. Какая деталь кладется на платформу машины снизу при стачивании деталей из тканей разной толщины?

2. Какие по волокнистому составу нитки используют для прокладывания отделочных строчек в изделиях из шерстяных и шелковых тканей?

3. Какова величина захода строчек друг на друга при прокладывании их по замкнутым линиям?

6. Определите вид шва, выпадающий

из предложенной группы: а) шов взамок;

б) обтачной в кант;

в) стачной взаутюжку;

г) настрочной с закрытым срезом

4. Какие швы применяют для соединения боковых и плечевых срезов деталей изделия?

5. На каких изображениях показаны краевые швы?

6. Какая деталь кладется на платформу машины снизу при стачивании деталей с прямым и косым срезами?

7. Какого цвета нитки следует подобрать для выполнения внутренних машинных строчек?

8. Нарисуйте схему выполнения настрочного шва с закрытым срезом:

9. Каким швом обрабатывают низ изделия из тонкой хлопчатобумажной ткани?

10. Какова длина закрепки на стачивающей машине в конце строчки?

Задание 4.

1. Соединение двух деталей по краю с последующим вывертыванием их на лицевую сторону называется?

2. Закончите предложение, выберите правильный вариант ответа:

При стачивании деталей из основной и подкладочной тканей сверху располагают деталь из

- а) подкладочной ткани; б) основной ткани;
в) любой ткани

3. На каком расстоянии и в какую сторону от строчки сметывания стачивают детали? _____

4. Вставьте в предложение пропущенные значения:

При выполнении двойного шва первую строчку прокладывают на расстоянии _____ мм от срезов, затем детали вывертывают на лицевую сторону и прокладывают вторую строчку на расстоянии _____ мм от края.

5. Укажите какому виду работ:

- 1 — постоянное соединение двух деталей по овалному контуру;
 - 2 — постоянное соединение двух деталей, примерно равных по величине, по совмещенным краям;
 - 3 — закрепление подогнутых краев детали или изделия машинной строчкой;
 - 4 — постоянное соединение двух или нескольких разных по величине деталей;
 - 5 — соединение двух деталей по краю с последующим вывертыванием их на лицевую сторону; б — постоянное закрепление заутюженных срезов шва строчкой или соединение двух деталей, наложенных одна на другую, лицевыми сторонами вверх;
 - 7 — закрепление отделочными строчками припусков стачанного и разутюженного швов;
 - 8 — обработка срезов деталей или швов полоской материала или тесьмой для отделки края или предохранения от осыпания;
- соответствуют термины: а) стачивание;
б) обтачивание;
в) окантовывание; г) втачивание;
д) растрачивание; е) застрачивание;

ж) притачивание;з) настрачивание

- 1 - _____
- 2 - _____
- 3 - _____
- 4 - _____
- 5 - _____
- 6 - _____
- 7 - _____
- 8 - _____

Задание 5.

Тест «Терминология машинных работ»

1. Выберите правильный ответ и обведите его кружочком:

Соединение рукава с проймой изделия:

- а) притачивание б) стачивание
- в) обтачивание г) втачивание

Прокладывание машинных строчек на деталях для закрепления подогнутого края детали или изделия, складок, вытачек, защипов:

- а) обтачивание б) притачивание в) втачивание
- г) застрачивание

Прокладывание машинной строчки при наложении одной детали на другую для их соединения, закрепления припусков шва, складки, направленных в одну сторону:

- а) притачивание б) настрачивание в) расстрачивание г) стачивание

Соединение пояса с верхним срезом юбки:

- а) стачивание
- б) притачивание в) втачивание
- г) застрачивание

Ниточное соединение 2-х деталей по краям с последующим вывертыванием их на лицевую сторону:

- а) обтачивание б) притачивание в) втачивание
- г) настрачивание

Тема 3. «Влажно-тепловая обработка изделия»

4.1. Оборудование и приспособление для ВТО

Влажно-тепловая обработка бывает внутривидовая (проводится в процессе обработки изделия) и окончательная (при отделке готовой продукции).

Виды ВТО: утюжка, прессование и отпаривание

Вид ВТО	Оборудование
Утюжка	Электрические и паровые утюги, гладильные столы.
Прессование	Универсальные и специальные прессы.
Отпаривание	Паровоздушный манекен, отпариватель.

Задание 1.

1. Основное отличие операции утюжки от прессования? _____

2. Какими средствами для ВТО вы еще пользуетесь в учебной мастерской? _____

Технические условия на выполнение ВТО

При выполнении операций влажно-тепловой обработки необходимо соблюдать следующие технические условия:

1. Если изделие выполнено из ткани, свойства которой неизвестны, во избежание потери ею цвета и прочности следует проверить действие утюга на маленьком кусочке.

2. При выполнении влажно-тепловых работ в качестве проутюжильника применяют бязь (для изделий пальтово-костюмного ассортимента), отбеленную льняную или хлопчатобумажную ткань (для изделий платьево-блузочного ассортимента). Для изделий из тканей, содержащих синтетические волокна используют марлю и мягкие хлопчатобумажные ткани (байку, фланель).

3. Детали или готовые изделия перед обработкой утюгом увлажняют с помощью пульверизатора. Детали из тканей, на которых от воды остаются пятна, увлажнению не подвергаются.

4. Операции влажно-тепловой обработки производят до полного удаления нанесенной на ткань влаги.

5. Чтобы не допустить искажений линий шва, его следует разутюжить до полного прилегания срезов.

6. Для получения четкой и ровной линии заутюживание швов производится предварительным разутюживанием.

7. Влажно-тепловую обработку деталей с изнанки изделия выполняется без проутюжильника, а с лицевой стороны – через проутюжильник. При этом воротник приутюживают со стороны нижнего воротника, борта – со стороны подбортов, отвороты – со стороны полочек, манжеты – со стороны подманжет, пояс – по подпоясу, низ изделия – со стороны подгиба. Плечевые швы и откаты рукавов в верхней одежде приутюживают и отпаривают с лицевой стороны на специальных прессах.

Задание 2.

1. Какие дефекты могут возникнуть при не соблюдении технических условий на ВТО? _____

2. Из какой ткани детали изделия обрабатывают без проутюжильника? _____

3. объясните появление лас при обработке изделия. И почему они удаляются с помощью пара? _____

Организация рабочего места.

Задание 1.

1. Перечислите процессы влажно-тепловой обработки (ВТО):

2. На какую ткань заутюживают шов при стачивании деталей из тканей разной толщины? _____

3. Перечислите основное оборудование для выполнения влажно-тепловых работ:

4. Закончите предложение, выбрав правильный вариант ответа:

Паровоздушный манекен предназначен для? _____ а)
внутрипроцессной ВТО;
б) межоперационной ВТО; в) окончательной ВТО

5. Какой вид влажно-тепловой обработки следует выполнять после обтачивания клапана и выметывания канта?

6. Детали изделия, из какой ткани обрабатывают без проутюжильника?

7. На каком свойстве тканей основана влажно-тепловая обработка?

8. Назовите виды утюгов в зависимости от их массы:

9. Закончите предложение, выбрав правильный вариант ответа:

Ласы — это _____

а) замины и заломы на ткани; б) блеск на поверхности ткани; в) изменение цвета ткани; г) опалы

10. Назовите ткани, детали изделия из которых утюжат на жесткой щетке, поролоне или кардоленте: _____

11. Последовательно перечислите приемы ВТО при выполнении стачного шва взаутюжку:

12. С какой стороны выполняют ВТО деталей или изделия на прессах?

13. Закончите предложение:

Температура нагрева утюга зависит от _____

16. Для изделий из тканей с синтетическими волокнами подберите проутюжильник: а) бязь;
б) марля;
в) отбеленная льняная ткань г) байка, фланель

14. Перечислите основные параметры ВТО:

15. Если ВТО подлежат ткани, впервые встречающиеся, то во избежание потери цвета и прочности, необходимо выполнить какое действие?

16. Особое внимание при ВТО требуют ткани каких цветов?

Терминология влажно-тепловых работ

Задание 1.

1. При выполнении, каких машинных швов используется операция ВТО «разутюживание»? _____

Задание 2.

Выберите правильный ответ и обведите его кружочком:

Тест

1. Влажно-тепловая обработка материала паром и просушивание для предотвращения последующей усадки:

а) проутюживание б) приутюживание в) декатирование г) оттягивание

2. Уменьшение толщины шва, сгиба, складок или края детали посредством утюга: а) сутюживание

б) заутюживание в) приутюживание г) проутюживани

3. Удаление сгибов и заминов на ткани или деталях изделия при помощи утюга:

а) проутюживание б) разутюживание в) заутюживание г) приутюживание

4. Перед раскроем изделия, для предотвращения последующей усадки, ткань: а) оттягивают

б) сутюживают в) декатируют

г) приутюживают

5. Удлинение края детали для получения вогнутой формы:

а) приутюживание б) оттягивание

в) разутюживание г) пропаривание

6. Уменьшение длины края детали для получения выпуклой формы: а) приутюживание

б) сутюживание

в) оттягивание

г) декатирование

7. Раскладывание припусков швов или складок в разные стороны и закрепление их в таком положении при помощи утюга:

а) сутюживание б) разутюживание

в) приутюживание г) заутюживание

Задание 3.

Укажите, какому виду работ:

1 — обработка изделия паром для удаления лас;

2 — увеличение отдельных участков детали для получения нужной формы;

3 — раскладывание на две стороны припусков шва и закрепление их в таком состоянии с помощью утюга;

4 — влажно-тепловая обработка изделия на прессе; 5 — уменьшение толщины шва или края детали;

6 — укладывание на одну сторону припусков шва или края детали и закрепление их в таком положении с помощью утюга;

7 — уменьшение размеров отдельных участков детали для получения выпуклости на соседних участках;

8 — влажно-тепловая обработка ткани для предотвращения последующей усадки;

9 — соединение по поверхности деталей изделий с клеевыми и прокладочными материалами с помощью утюга или на прессе;

соответствуют термины:

А) приутюживание Б) разутюживание В) заутюживание Г) сутюживание

Д) оттягивание

Е) дублирование Ж) декатирование З) отпаривание И) прессование

1 - _____

2 - _____

3 - _____

4 - _____

5 - _____

6 - _____

7 - _____

8 - _____

9 - _____

Задание 4.

Закончите предложение, выбрав правильный вариант ответа:

Выполняют декатирование _____

а) ткани перед раскроем; в) готового изделия

4. Список литературы

Основные источники:

1. Силаева М.А. Пошив изделий по индивидуальным заказам М.: Академия, 2012: учебник для НПО; 7-е издание, – 528 с.
2. Крючкова Г.А. Технология швейных изделий М.:

Дополнительные источники:

1. Кузнецов, И. Н. Документационное обеспечение управления. Документооборот и делопроизводство: учебник и практикум. — 3-е изд., перераб. и доп. — М.: Издательство Юрайт, 2017. — 461 с.

Адреса ресурсов Интернета:

1. Ассоциация средних специальных учебных заведений лёгкой и текстильной промышленности «Легпромобразование» [Электронный ресурс]- режим доступа: <http://www.lpo2.ru/>, свободный- Загл .с. экрана.
2. Энциклопедия моды. Дома моды. Дизайнеры [Электронный ресурс]. режим доступа:
3. Учебные наглядные пособия и презентации по курсу «Оборудование швейного производства»: диски, слайды, плакаты. Национальный проект «Образование» [Email.ru po @ su su.ac/ru](mailto:Email.ru_po@su-su.ac.ru)
4. Учебные наглядные пособия и презентации по курсу «Материаловедение швейного производства»: диски, слайды, плакаты. Национальный проект «Образование» [Email.ru po @ su su.ac/ru](mailto:Email.ru_po@su-su.ac.ru).
5. <http://pashkaska.ru/517.html>
6. <http://forum.moria.ru/viewtopic.php?f=54&t=152>
7. <http://www.twirpx.com/>
8. <http://www.cniishp.ru/>

Заключение

Внедрение новых информационных технологий, а также обучающих и контролирующих средств, в процессе обучения, понятных, доступных и интересных каждому обучающемуся, содержащих дифференцированные задания, улучшает качество образования, повышает производительность труда мастера п/о, активизирует познавательную деятельность обучающихся на занятиях, способствует повышению самостоятельности обучающихся при изучении нового и повторения пройденного материала.

В данной работе передо мной были поставлены следующие цели:

- предоставить обучающимся эффективное и легкодоступное средство обучения, которое включало бы в себя методический, теоретический, практический и тестовый материал;
- продолжить процесс внедрения средств информационных технологий и изучения нормативных документов в область преподавания;
- предложить мастерам п/о методическое пособие использовать тогда, когда нужного материала нет ни в одном учебнике или учебная информация разбросана по нескольким учебникам и тогда возникает необходимость конструировать учебную информацию в рабочей тетради, упрощать формулировку предложений, детально продумывать логику изложения учебной информации.
- предлагаю использовать методическую разработку после изучения темы, при этом проводится контроль знаний и умений, а также выявляется уровень сформированности знаний и умений.